

2022

NEWSLETTER

40<sup>0</sup>  
ANNIVERSARIO  
40

 **DIANFLEX**<sup>®</sup>

*...simili a nessuno.*

codice 410-KLDTE-24

---

**CALDAIA A CONDENSAZIONE LUNA DUO-TEC 24 KW E MAGO**





Subcode	Misura/Colore	Conf.	Imb.	Euro	NewSubCode
24	Metano Gpl	1	6	2.787,63	

Potenza Max kW 24 ACS / Kw 20 in riscaldamento. Design moderno ed elegante. App dedicata per smartphone per controllo della caldaia da remoto. Ampio campo di modulazione fino a 1:7 (1:6 mod. 1.12) maggiore efficienza e silenziosità. GAC (gas adaptive control): controllo automatico della combustione. Pannello comandi digitale con ampio display LCD retroilluminato. Predisposizione per abbinamento con il sistema solare integrato Baxi. Fun

**CODICE** 410-KLDTE  
**CALDAIA A CONDENSAZIONE LUNA**  
**DUO-TEC 24 KW E MAGO**



## Luna Duo-tec E

- Design moderno ed elegante per tutta la gamma
- Baxi Mago DI SERIE: App dedicata per smartphone e tablet per controllo della caldaia da remoto (per i modelli Luna Duo-tec E 24/33 Mago); accessorio a richiesta per tutti gli altri modelli
- Ampio campo di modulazione fino a 1:7 (1:6 mod. 1.12) maggiore efficienza e silenziosità
- GAC (gas adaptive control): controllo automatico della combustione
- Pannello comandi digitale con ampio display LCD retroilluminato
- Predisposizione per abbinamento con il sistema solare integrato Baxi
- Allacciamento a tubo di scarico Ø50 mm rigido e flessibile: soluzione per risanamento canne fumarie - per il mod. 24 kW lunghezza totale 40 metri (aspirazione+scarico)

### Sistema idraulico

- Valvola deviatrice a tre vie elettrica (anche modelli solo riscaldamento)
- Brucciato a premiscelazione in acciaio inox
- Scambiatore acqua/fumi in acciaio inox
- Scambiatore sanitario maggiorato in acciaio inox che permette alla caldaia di condensare anche in funzionamento sanitario
- Ventilatore modulante a variazione elettronica di velocità
- By-pass automatico
- Pompa di circolazione ad alta efficienza a modulazione totale
- Sistema antibloccaggio pompa e valvola a tre vie che interviene ogni 24 ore
- Valvola di sicurezza circuito riscaldamento a 3 bar

### Sistema di termoregolazione

- Regolazione climatica di serie (con sonda esterna disponibile come optional)
- Predisposizione per il collegamento ad un impianto a zone

### Sistema di controllo

- Termostato di sicurezza contro le sovratemperature dello scambiatore acqua/fumi
- Pressostato idraulico che blocca il gas in caso di mancanza d'acqua
- Sonda NTC di sicurezza contro le sovratemperature dei fumi
- Controllo temperature mediante sonde NTC
- Dispositivo antigelo totale
- Termometro elettronico
- Manometro digitale circuito riscaldamento

	Riscaldamento e ACS			
	33 <sup>2</sup>	28	24 <sup>2</sup>	
Portata termica nominale sanitario	kw	34	28,9	24,7
Portata termica nominale riscaldamento	kw	28,9	24,7	20,6
Portata termica ridotta	kw	4,8	3,9	3,5
Potenza termica nominale sanitario	kw	33	28	24
Potenza termica nominale <i>P<sub>nom</sub></i>	kw	28	24	20
Potenza termica utile a potenza termica nom. e regime ad alta temp.* <i>P<sub>4</sub></i>	kw	28	24	20
Potenza termica utile al 30% potenza term. nom. e regime a bassa temp.** <i>P<sub>1</sub></i>	kw	9,4	8	6,7
Profilo di carico		XXL	XL	XL
Classe di efficienza energetica stagionale del riscaldamento d'ambiente		A	A	A
Classe di efficienza energetica di riscaldamento dell'acqua		A	A	A
Efficienza energetica stagionale del riscaldamento d'ambiente <i>η<sub>s</sub></i>	%	93	93	93
Efficienza energetica di riscaldamento dell'acqua <i>η<sub>wh</sub></i>	%	87	86	88
Rendimento utile a potenza termica nom. e regime ad alta temp.* <i>η<sub>4</sub></i>	%	88,1	87,9	88
Rendimento utile al 30% potenza term. nom. e regime a bassa temp.** <i>η<sub>1</sub></i>	%	98,1	98	98
Rendimento utile (pci) <i>P<sub>n</sub></i> - temperatura media 70°C	%	97,8	97,6	97,7
Rendimento utile (pci) al 30% - temperatura di ritorno 30°C	%	108,9	108,8	108,8
Rendimento utile (pci) intermedio - temperatura media 70°C	%	98,2	98	98,1
Emissioni di ossidi di azoto NOx	mg/kWh	15	17	15
Temperatura minima di funzionamento	°C	-5	-5	-5
Capacità vaso espansione	l	10	8	8
Regolazione temperatura acqua circuito riscaldamento	°C	25-80	25-80	25-80
Regolazione temperatura acqua sanitaria	°C	35-60	35-60	35-60
Portata specifica secondo EN 13203-1	l/min	15,8	13,4	11,5
Produzione acqua sanitaria ΔT 25°C <sup>(1)</sup>	l/min	18,9	16,1	13,8
Portata minima acqua circuito sanitario	l/min	2	2	2
Pressione minima acqua circuito riscaldamento	bar	0,5	0,5	0,5
Pressione minima dinamica circuito sanitario	bar	0,15	0,15	0,15
Pressione massima acqua circuito riscaldamento	bar	3	3	3
Pressione massima acqua circuito sanitario	bar	8	8	8
Lunghezza massima tubo scarico-aspirazione concentrico Ø 60/100	m	10	10	10
Lunghezza massima tubo scarico-aspirazione sdoppiato Ø 80	m	80	80	80
Portata massica fumi max	kg/s	0,016	0,014	0,012
Portata massica fumi min	kg/s	0,002	0,002	0,002
Temperatura fumi max	°C	80	80	80
Dimensioni (h x l x p)	mm	763 x 450 x 345		
Peso netto	kg	39,5	38,5	38,5
Tipo di Gas		Metano/GPL		
Potenza elettrica nominale	W	106	99	85
Consumo ausiliario di elettricità a pieno carico <i>el<sub>max</sub></i>	kw	0,041	0,042	0,030
Consumo ausiliario di elettricità a carico parziale <i>el<sub>min</sub></i>	kw	0,013	0,013	0,013
Consumo ausiliario di elettricità modo stand-by <i>P<sub>sp</sub></i>	kw	0,003	0,003	0,003
Livello di potenza sonora, all'interno <i>L<sub>wa</sub></i>	dB	53	50	49
Grado di protezione		IPX5D	IPX5D	IPX5D

\* regime ad alta temperatura: temperatura di ritorno all'entrata della caldaia 60°C e temperatura di mandata all'uscita della caldaia 80°C  
 \*\* bassa temperatura: temperatura di ritorno (all'entrata della caldaia) 30°C  
 (1) senza limitatore di portata (2) dati applicabili anche al modello 24 e 33 Mago

## Disegni tecnici dimensionali/grafici

### Luna Duo-tec E

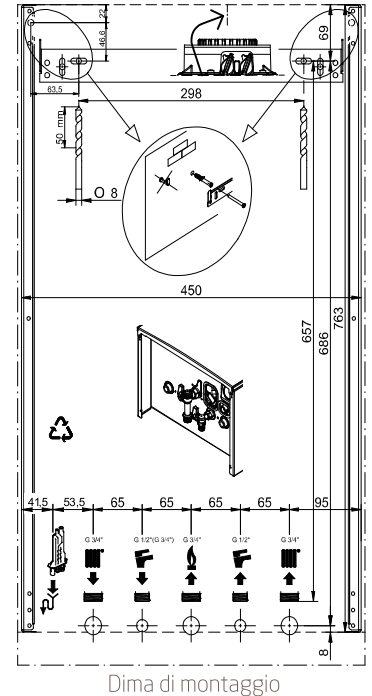
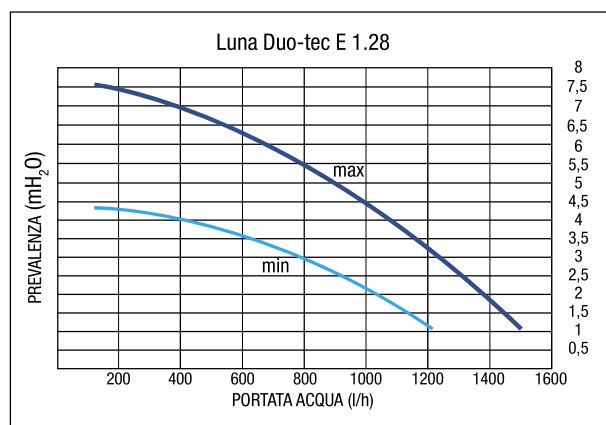
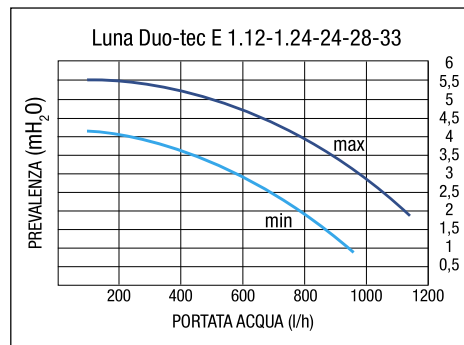

- |  |   |
|--|---|
| M.R. Mandata radiatori G 3/4"  | S.C. Scarico condensa innestabile su tubo $\varnothing 22$        |
| U.S. Uscita sanitario G 1/2" (per mod. solo riscaldamento M.B. mandata bollitore = G 3/4") | A Punti aggancio caldaia. Distanza punti aggancio caldaia: 298 mm |
| GAS Entrata gas G 3/4"   | B Distanza asse punti di aggancio/asse raccordi                   |
| E.S. Entrata sanitario G 1/2"  |   |
| R.R. Ritorno radiatori G 3/4"  |   |